

# VLT-670

## Sofá-Cama

OPCIONAL: Sofá fixo com variação no comprimento do assento.



### ESTRUTURA

Estrutura interna em tubos e chapas de aço carbono, garantindo a resistência mecânica necessária para o severo uso diário de um hospital.

### ASSENTO

Em espuma D-26 não deformável.

### ALMOFADAS

Em espuma D-23 com revestimento em couro sintético.

### ENCOSTO

Pintado e com almofadas removíveis.

### PÉS

Em aço aço pintado.

### POSIÇÃO CAMA

Laterais deslizantes e estruturadas em aço, transformando a área do assento em uma cama.

### PINTURA

Pintura eletrostática a pó com eficiência anticorrosiva por meio de fosfatização.

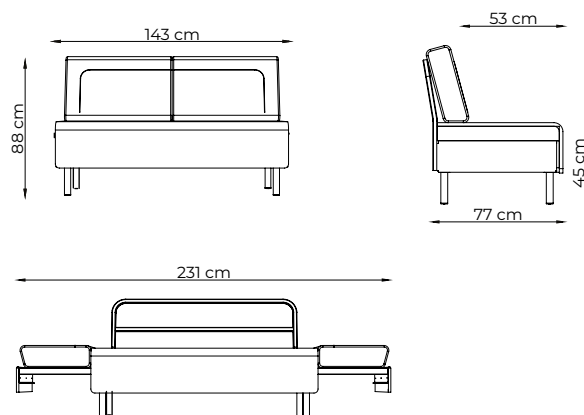

### CARGA DE TRABALHO DE SEGURANÇA

