

VLT-675

Sofá-Cama

OPCIONAL: Sofá fixo com variação no comprimento do assento.

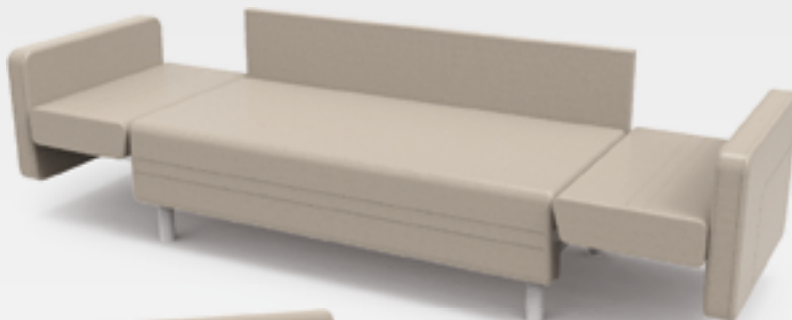

Opicional: Revestimento Duotone na Lateral.

ESTRUTURA

Estrutura interna em tubos e chapas de aço carbono, garantindo a resistência mecânica necessária para o severo uso diário de um hospital.

ASSENTO

Assento em espuma D28 e D28 soft não deformável.

ALMOFADAS

Em espuma D-23 com revestimento em couro sintético.

ENCOSTO

Totalmente revestido e com almofadas removíveis.

PÉS

Em aço inoxidável polido. Rodízios em uma das laterais (opcional).

BRAÇOS

Deslizantes, estruturados em tubos e chapas de aço, transformando a área do assento em uma cama.

PINTURA

Pintura eletrostática a pó com eficiência anticorrosiva por meio de fosfatização.

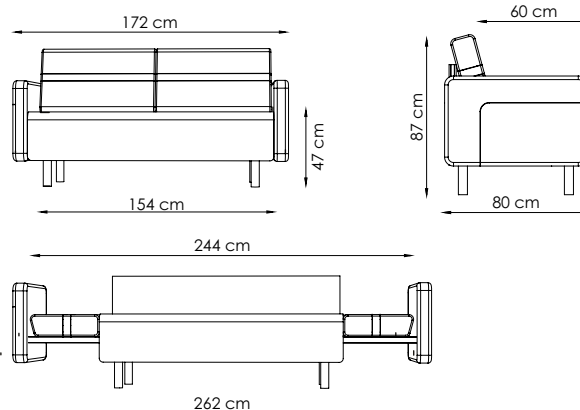

CARGA DE TRABALHO DE SEGURANÇA

